

TT1815 & TT1512

中文

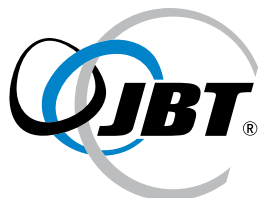

通用、高效



STRONGER TOGETHER

TIPPER TIE™

迪博泰

TT1815 和 TT1512 全自动双打卡封口机

应用行业

TT全自动双打卡机经过多年的经验积累和系统的产品开发，可高效、卫生地封装肠径35-140mm (TT 18/15) 和20-80mm (TT 15/12) 的塑料、纤维和胶原蛋白肠衣，可在不同卡扣种类间快速切换（从12至15或15至18系列卡扣），可独立使用并灵活增加卡扣尺寸范围。

TT全自动双打卡机能和所有常规灌装机连接。精确打卡，可生产单个产品、串形和环形产品等，肠衣尾部无肉糜残留。该机器广泛适用于其他领域包装，例如糕点、糖果、奶酪、汤，或者非食品的成品、半成品包装。

技术

通过电子卡扣闭合力监控系统 NewCon® (Newton Control) 监控打卡压力，避免因误操作引起的机器损坏。一旦打卡压力超过设定阈值，则触发安全系统并立刻停止机器。NewCon® 作为一个安全监控系统极大地提高了生产的可靠性。卡扣闭合高度可设为恒定值，打卡压力实时显示在触摸屏上。

整机完全不锈钢结构，所有驱动摆杆均为一次性不锈钢整体铸造。卡扣闭合、肠衣扫尾动作由闭合曲线凸轮控制，整个打卡周期凸轮均处于受控状态。打卡摆杆由凸轮通过随动器进行控制。这些设计方案使TT全自动双打卡机具有使用寿命长、磨损低的特点。

在机器维护保养时，凸轮可通过触摸屏手动控制，通过触摸屏调节机器达到最佳位置，便于清洁机器、更换切刀和模具。

控制

TT全自动双打卡机配备了免维护的伺服马达和PLC控制器，打卡机通过触摸屏控制，可显示多种语言文字的图形化操作界面，操作方便、卫生高效



卫生安全设计

TT全自动双打卡机极易于维护保养。不锈钢表面光滑，无任何螺帽或死角，脏物不易积累。机器水平面3°倾斜设计，便于快速冲洗，卫生清洁。所有的阀、驱动器以及控制部件均由罩壳完全防水密封。

机器选配功能

- 挂绳喂入器BSZ 105-2
- 松散填充，肠衣预留可达130mm (TT 1815)
- 商标打印控制
- 卡扣和挂绳耗尽检测
- 标签打印Tagprint 60
- 单卡扣打卡设定
- 环形肠拉绳控制器
- 机械和光学长度控制
- 旋转头、V形塔台头或全自动换管器
- 输送带或斜槽出料口
- 打卡印码模具

- 气动肠衣制动器
- 肠衣耗尽开关
- 易于机器机动性的前轮

特点

- 经济紧凑设计，便利高效操作
- 通过触摸屏手动调节凸轮
- 通过触摸屏将机器调节到更换切刀、模具或清洁位置
- 可从外部对打卡压力调节
- NewCon®电子打卡压力监控系统
- 用CLICK-CLIP喂入系统快速更换不同间距卡扣
- 弹簧紧压式扫清机构确保更长使用寿命
- 真空松散填充的产品（例如方火腿），最长预留130mm肠衣
- 光滑的表面便于清洁
- 连续打卡可20档速度调整



TT全自动双打单机通过触摸屏操作

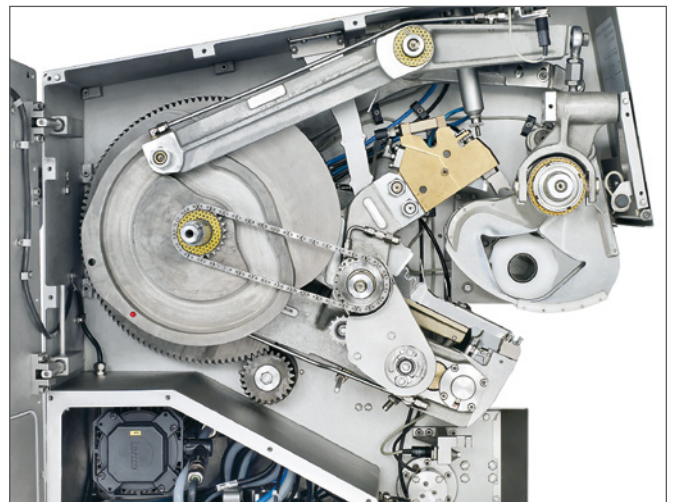

所有驱动摆杆均为一次性不锈钢整体铸造。NewCon® 控制卡扣闭合高度，增加生产可靠性。



通用的单管摆出肠衣更换塔台



双管手动肠衣切换，快速更换肠衣



可从机器外部调整卡扣闭合高度。

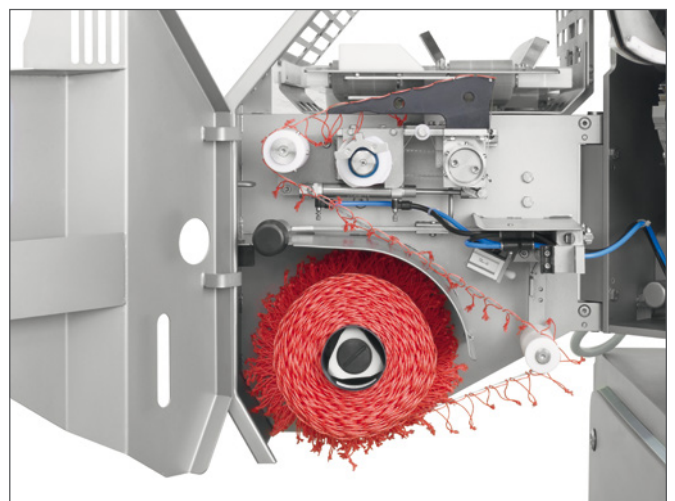

挂绳喂入机构 (BSZ105-2)

技术指标

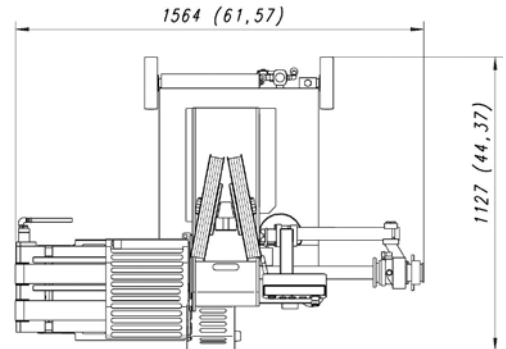
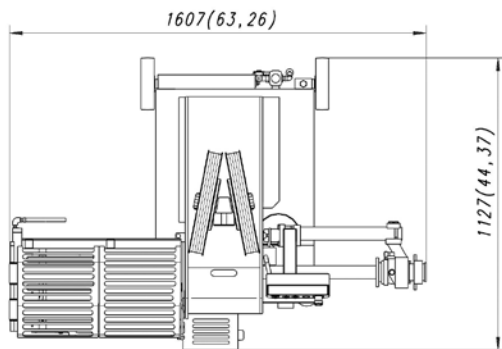
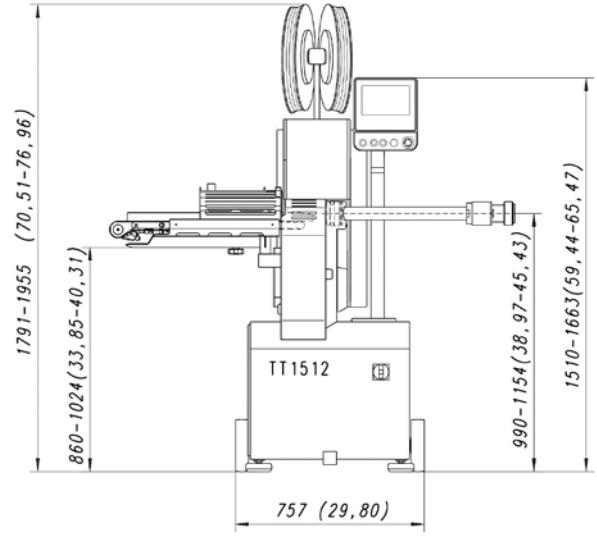
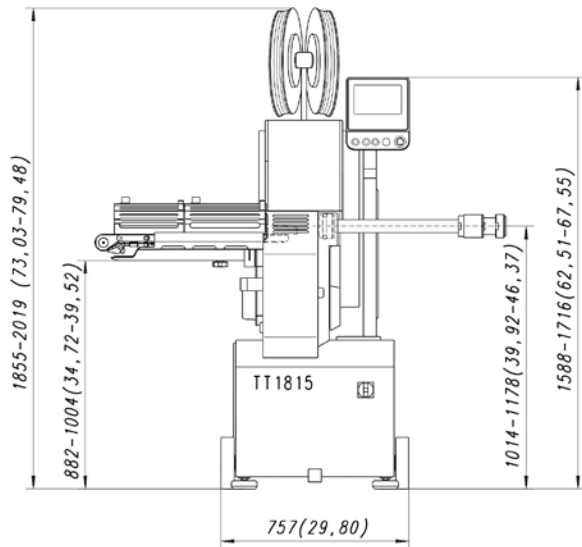

	TT1815	TT1512
宽度:	1,607 mm (63.26")	1,564 mm (61.57")
深度:	1,127 mm (44.37")	1,127 mm (44.37")
高高:	2,019 mm (79.48")	1,955 mm (76.96")
电压:	3x 400V/50 Hz or 60 Hz	3x 400V/50 Hz or 60 Hz
消耗功率:	5.5 kW	5.5 kW
防护:	IP65	IP65
耗气:	0.23 m3/cycle	0.23 m3/cycle
压力:	6-7 bar (87-101psi)	6-7 bar (87-101psi)
范围:	35-140 mm (1.4-5.5")	20-80 mm (1-2.8")
速度:	up to 130 port./min	up to 200 port./min
模具:	18 and 15 pitch	15 and 12 pitch
松散拉伸:	130 mm with slack filling LF130	
噪音:	LpA = 75dB(A) (as per EN ISO 11204)	LpA = 75dB(A) (as per EN ISO 11204)
重量:	500 kg (1102 lbs)	450 kg (992 lbs)



全自动双打卡机、卡扣、挂绳和标签均可由迪博泰工厂提供

JANNOCK LIMITED
Address: Room 209, Block 28
69 Gui Qing Road
Shanghai, China 200233
Tel: +86 21 6091 3511
Fax: +86 21 6091 3522
www.sh-jannock.com

上海振禄机械设备有限公司
地址: 上海市徐汇区桂菁路69号
28幢二楼
邮编: 200233
电话: 021-6091 3511
传真: 021-6091 3522
网址: www.sh-jannock.com



迪博泰