

SV4800

ESPAÑOL



Potencia, velocidad, versatilidad.



STRONGER TOGETHER

TIPPER TIE™

Potente, rápido & con calibre reproducible

El campo de aplicación

El SV4800 de TIPPER TIE es el sistema ideal de clipeado para productos moldeados y en ristra. Se pueden aplicar con rapidez y seguridad todas las tripas conocidas de plástico, fibras y colágeno.

Cierra todas las clases de salchichas, como salchichas escaldadas, crudas y cocidas, así como productos moldeados en el diámetro de 45 a 160 mm. El SV4800 se basa en la experiencia de muchos años en el sector y es el resultado de la evolución sistemática de la producción. El nuevo sistema de divisor separador permite el tratamiento de productos de jamón con todo tipo de tripa artificial de uso corriente en el comercio con un calibre de hasta 160 mm. Para conseguir un llenado poco compacto exento de aire se puede equipar opcionalmente el SV4800 con un dispositivo de sobreseparación para una separación total de hasta 250 mm.

La técnica

La tecnología de clipeado de vaivén permite una velocidad de producción de hasta 120 porciones/minuto. El SV4800 es el divisor separador para clips en U más rápido y, al mismo tiempo, más silencioso del mundo.

El control hidráulico de la presión de clipeado impide que se produzcan daños en la máquina en caso de cometer un error durante el manejo de la misma. Al alcanzar el valor límite ajustado para la fuerza de cierre, el sistema de seguridad se activa y detiene la máquina.

Un mecanismo rotatorio de reacción rápida para el freno de tripa permite un cambio rápido de la tripa sin tener que mover la cabeza del clip. El mantenimiento y los tiempos improductivos se han reducido considerablemente, lo que incrementa el servicio rendido por la máquina. El cabezal tipo revólver de tubo dual giratorio, disponible como opción, permite un cambio de la tripa prácticamente sin tiempos improduc-

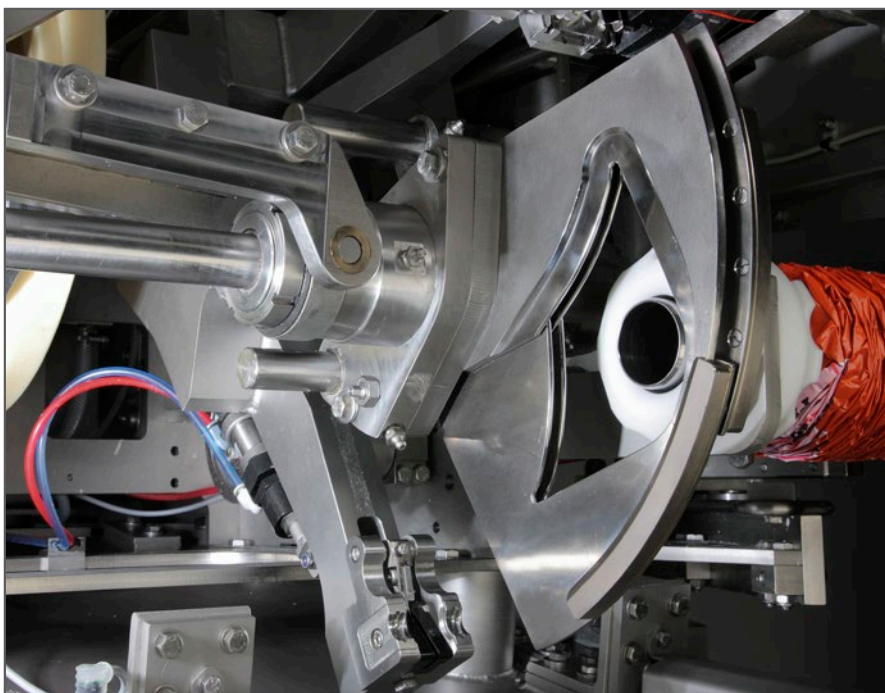

Sistema macizo de divisor separador para productos de hasta un Ø de 160 mm

tivos, lo que garantiza máxima rentabilidad.

La cinta de salida giratoria garantiza productos con reproducibilidad de calibre, mediante velocidades de la cinta transportadora programables y regulables gradualmente sin escalones. La altura de la cinta de salida se puede adaptar sencilla y rápidamente al producto correspondiente.

Los clientes con espacio limitado o productos muy largos pueden escoger la configuración de descarga lateral SV4800. Lo que ahorra una longitud de producto en el espacio ocupado.

El sistema de etiquetado, a la venta como opción, Tagprint TD 60 ofrece la base perfecta para el seguimiento consecuente de los productos. Pues garantiza el control exhaustivo de la cadena completa de producción, desde el productor hasta el consumidor final. Durante la producción se realiza el proceso de impresión y clipeado de las etiquetas. Las etiquetas se transforman en dispositivos informativos personalizados aplicando la más diversa información,



Técnica de clip "ida y vuelta" tipo Shuttle: división y clipeado – de alta precisión, rápido, con reproducibilidad de calibre y tratamiento cuidadoso de la tripa.



Configuración de descarga lateral para aplicaciones con espacio limitado



Operación simplificada mediante pantalla táctil.

como por ejemplo, fecha, peso, logotipos, código de barras, etc.

El mando

El SV4800 se caracteriza por su alta velocidad de producción de hasta 120 ciclos/min., presenta una marcha silenciosa y está equipado con un accionamiento servo exento de mantenimiento con mando de programa almacenado. La velocidad se puede adaptar individualmente en 6 etapas a cada producto.

Operación eficiente y simplificada, es decir, un mando de la máquina por pantalla táctil, una interfaz gráfica con pictogramas prácticos y una estructura sencilla del menú. La gestión y el almacenamiento de los conjuntos de parámetros correspondientes a los programas de producción no representan dificultad alguna pues son autoexplicativos. Un sistema de vigilancia integrado controla todas las funciones de seguridad y señala los trabajos de mantenimiento pendientes y anomalías en el funcionamiento de la máquina.

Diseño para máxima higiene

El SV4800 es de una sencillez insuperable en el mantenimiento y servicio. Las superficies lisas e inoxidables, una accesibilidad excelente a todos los sectores y las superficies horizontales inclinadas permiten una limpieza rápida e higiénica. Un cajón de limpieza en la tapa de seguridad inferior, una

cinta de salida giratoria, así como la bola del tubo de embutido patentada "Easy Clean" son elementos constructivos que cumplen con todos los requisitos esenciales desde el punto de vista higiénico. El mando está integrado en un armario de distribución cerrado y climatizado y, por lo tanto, protegido contra la humedad.

Sistema de clipeado completo

El sistema completo de TIPPER TIE: las máquinas clipeadoras, clips y lazos garantizan una producción sin averías y ofrecen máxima seguridad. Los clips de TIPPER TIE son productos de calidad por su aleación, perfil y precisión en las medidas.

Los lazos se pueden adquirir en muchos colores diferentes y se desprenden durante el proceso de clipeado de la cinta transportadora sin dejar residuos. Los productos se pueden identificar y marcar individualmente con diversos tipos de marcación. Los clips de colores o los lazos de colores, los clips con código acuñado o las etiquetas fijadas con clips son elementos muy útiles para la identificación de los productos.

Variantes del equipamiento

- Enhebrador de lazos de cuerda para lazos TeQu-S
- Distribuidor de etiquetas
- Dispositivo de llenado poco compacto
- Cinta rodante telescópica
- Porcionado longitudinal con vigilancia óptica
- Freno de tripa controlado
- Tubo de embutido de prolongación
- Clips en carrete
- Interruptor de fin de tripa
- Interruptor de marcha-paro en el extremo de la cinta rodante

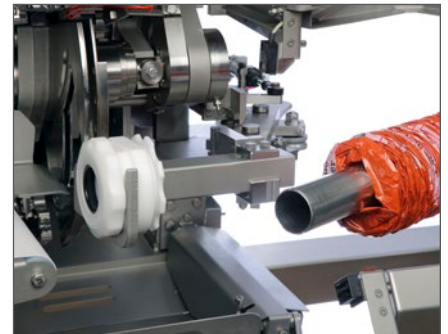

Mecanismo "Quick-Release" para un cambio rápido de la tripa



Un cabezal tipo revólver giratorio permite un cambio de la tripa prácticamente sin tiempos improductivos

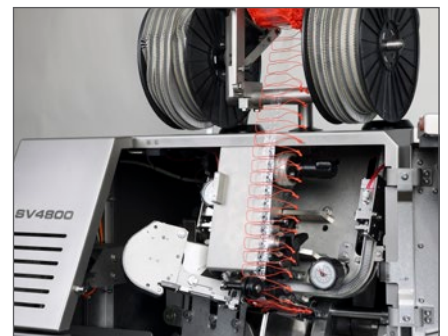

Alimentadora de lazos de cuerda

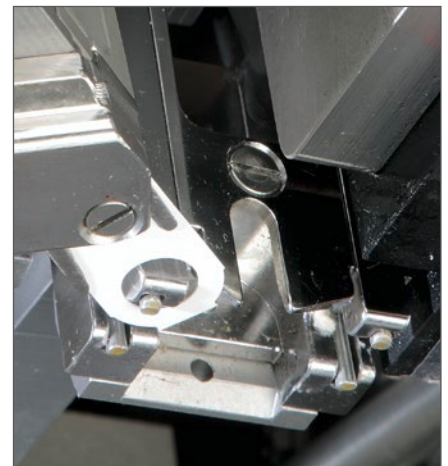

Enhebrador de etiquetas – la etiqueta se fija segura en el producto junto con el clip y el lazo.

Datos técnicos

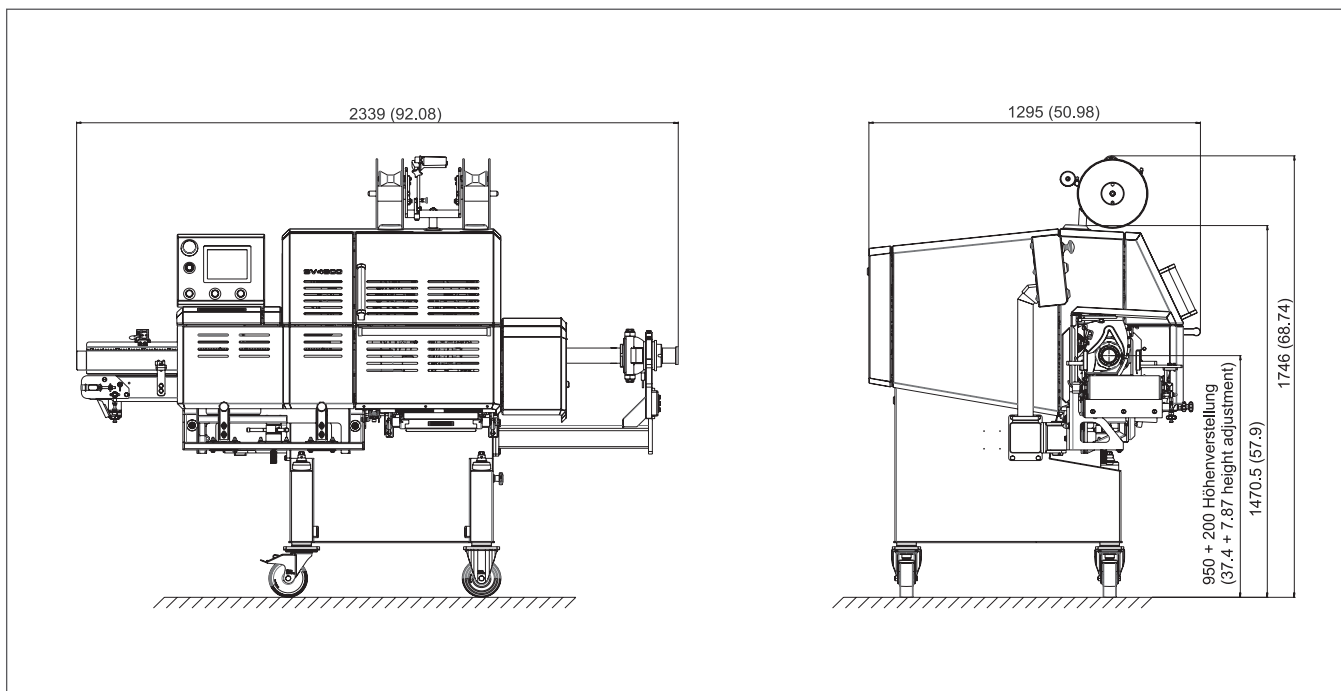

Medidas en mm (pulgadas)

Anchura:	2339 mm (92,08")
Profundidad:	1295 mm (50,98")
Altura:	1756 mm (69,13")
Tensión de conexión:	3x400 V, 50 ó 60 Hz
Fusibles:	2,8 kW
Clase de protección:	IP65
Consumo de aire:	0,39 m3/ciclo
Aire comprimido:	6-7 bar (87-101 psi)
Variación de calibres:	45-160 mm (2-6,3")
Velocidad:	hasta 120 porc./min.
Tipo de clip:	E400 Serie
Separación total:	250 mm
Nivel de presión acústica:	75 L _{pA} [dB(A)] (según EN ISO 11204)
Peso:	800 kg (1763 lbs)



El sistema completo de un solo fabricante: máquinas clipeadoras, clips y lazos

TIPPER TIE Inc.
2000 Lufkin Road
Apex, NC 27539 USA
Tel. +1 919 362 8811
Fax +1 919 362 4839
infoUS@tippertie.com

TIPPER TIE TECHNOPACK GmbH
Wilhelm-Bergner-Str. 9a
21509 Glinde/Germany
Tel. +49 40 72 77 04 0
Fax +49 40 72 77 04 100
infoDE@tippertie.com

