



TIPPER TIE™

SV4800

Automatischer Doppelclipper



Leistung, Geschwindigkeit und Vielseitigkeit
für Schnitt- und Formprodukte.

TIPPER TIE Automatischer Doppelclipper SV4800

Die SV4800 von TIPPER TIE ist das ideale Clip-System für Stangen- und Formprodukte. Alle bekannten Kunststoff-, Faser- und Collagendärme werden schnell und sicher verarbeitet.

Sie verschleißt alle Wurstsorten wie Brüh-, Roh- und Kochwurst sowie Formprodukte im Durchmesser von 45 bis 160 mm. Die SV4800 ist das Resultat langjähriger Erfahrung und systematischer Produktentwicklung. Das Spreizverdränger-System ermöglicht das Verarbeiten von Schinkenprodukten mit jedem handelsüblichen Kunstdarm bis Kaliber 160 mm. Für luftfreies Lockerfüllen kann die SV4800 optional mit einer Überspreizungs-Vorrichtung für eine Gesamtspreizung bis zu 250 mm ausgerüstet werden.

Die Technik

Die Shuttle-Clip-Technik ermöglicht Produktionsgeschwindigkeiten bis zu 120 Port./Min. Die SV4800 ist der weltweit schnellste Spreizverdränger für U-Clips.

Eine Clipdrucküberwachung verhindert Maschinenschäden bei Fehlmanipulationen. Wird der eingestellte Grenzwert der Schließkraft erreicht, löst das Sicherheitssystem aus und stoppt die Maschine.

Ein Ausschwenk-Mechanismus für die Darmbremse erlaubt einen schnellen Darmwechsel ohne Bewegungen des Clipkopfs. Wartungs- und Stillstandzeiten werden messbar minimiert, wodurch die Maschinen-Lebensdauer erhöht wird. Mit den opti-

onalen Doppelrohrspulen verlaufen Darmwechsel praktisch ohne Unterbrechung, so dass für maximale Produktivität gesorgt ist.

Das schwenkbare Auslaufband gewährleistet kalibertreue Produkte durch programmierbare und stufenlos regelbare Förderbandgeschwindigkeiten. Die Auslaufbandhöhe kann einfach und schnell dem jeweiligen Produkt angepasst werden.

Für Kunden mit geringer Platzverfügbarkeit oder großen Produktlängen eignet sich die Konfiguration des SV4800 mit seitlichem Auslauf. So verringert sich der Platzbedarf um eine Produktlänge.

Das als Option lieferbare Etikettiersystem Tagprint TD 60 bietet die perfekte Grundlage für die konsequente Rückverfolgbarkeit der Produkte. Es gewährleistet die umfassende Kontrolle der kompletten Prozesskette vom Erzeuger bis zum Endverbraucher. Die Etiketten werden während der Produktion bedruckt und mit eingeclippt. Mit dem Aufbringen von verschiedenen Informationen wie z.B. Datum, Gewicht, Logos, Barcode etc. werden die Etiketten zum individuellen Kennzeichnungsträger.

Die Steuerung

Die SV4800 überzeugt durch hohe Produktionsgeschwindigkeit von bis zu 120 Takten/Min., leisen Maschinenlauf, kraftvollen und wartungsfreien Servoantrieb mit SPS-Steuerung. Die Geschwindigkeit ist in 6 Stufen auf jedes Produkt individuell anpassbar.

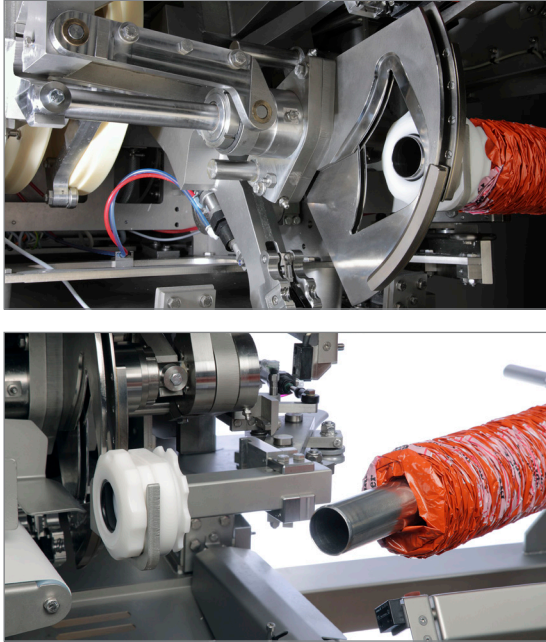

Effiziente Bedienung einfach gemacht: Maschinensteuerung per Touch-Screen, grafische Bedienoberfläche mit praxisnahen Piktogrammen und einfacher Menü-Struktur. Parametersätze der Produktprogramme lassen sich selbsterklärend verwalten und speichern. Ein integriertes Überwachungssystem kontrolliert alle Sicherheitsfunktionen und weist auf anstehende Wartungsarbeiten und unkorrekte Maschinenzustände hin.

Hygiene

Die SV4800 bietet ein Höchstmaß an Wartungs- und Servicefreundlichkeit. Glatte, rostfreie Oberflächen, eine ausgezeichnete Zugänglichkeit aller Bereiche und geneigte horizontale Flächen ermöglichen eine schnelle und hygienische Reinigung. Eine Reinigungsschublade in der unteren Sicherheitsabdeckung, ein schwenkbares Auslaufband sowie die patentierte „Easy Clean“-Füllrohrkugel sind Konstruktionselemente, die hygieneseitig keine Wünsche offen lassen. Die Steuerung ist in einem geschlossenen, klimatisierten Schaltschrank gegen Feuchtigkeit geschützt.

Komplettes Clipsystem

Das komplette System von TIPPER TIE: Clipmaschinen, Clips und Schlaufen garantieren eine störungsfreie Produktion und erhöhen die Sicherheit. Legierung, Profil und Maßgenauigkeit machen die TIPPER TIE Clips zu einem Qualitätsprodukt.

Die Schlaufen sind in vielen verschiedenen Farben erhältlich, werden beim Clippen rückstandsfrei

vom Trägerband abgelöst. Mit verschiedenen Markierungsarten lassen sich Ihre Produkte individuell kennzeichnen. Farbige Clips oder Schlaufen, geprägte Clips oder eingeclippte Etiketten sind hervorragende Mittel zur Produktidentifizierung.

Ausstattungsvarianten

- Bandschlaufeneinleger für TeQu-S Schlaufen
- Etikettenspender
- Lockerfüllvorrichtung
- Teleskoplaufband
- Längenportionierung mit optischer Überwachung
- Gesteuerte Darmbremse
- Verlängerungsfüllrohr
- Spulenclips
- Darmendschalter
- Start-Stopp-Schalter am Ende des Laufbandes

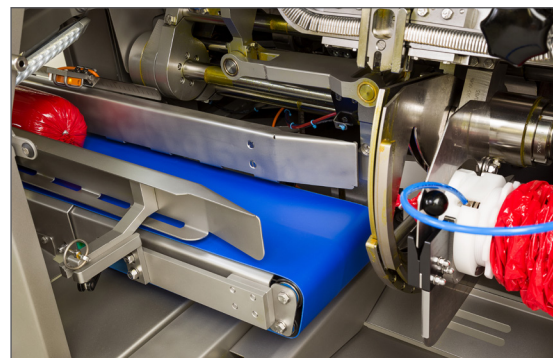

Teleskoplaufband und pneumatische Darmbremse

SV4800 Technische Daten

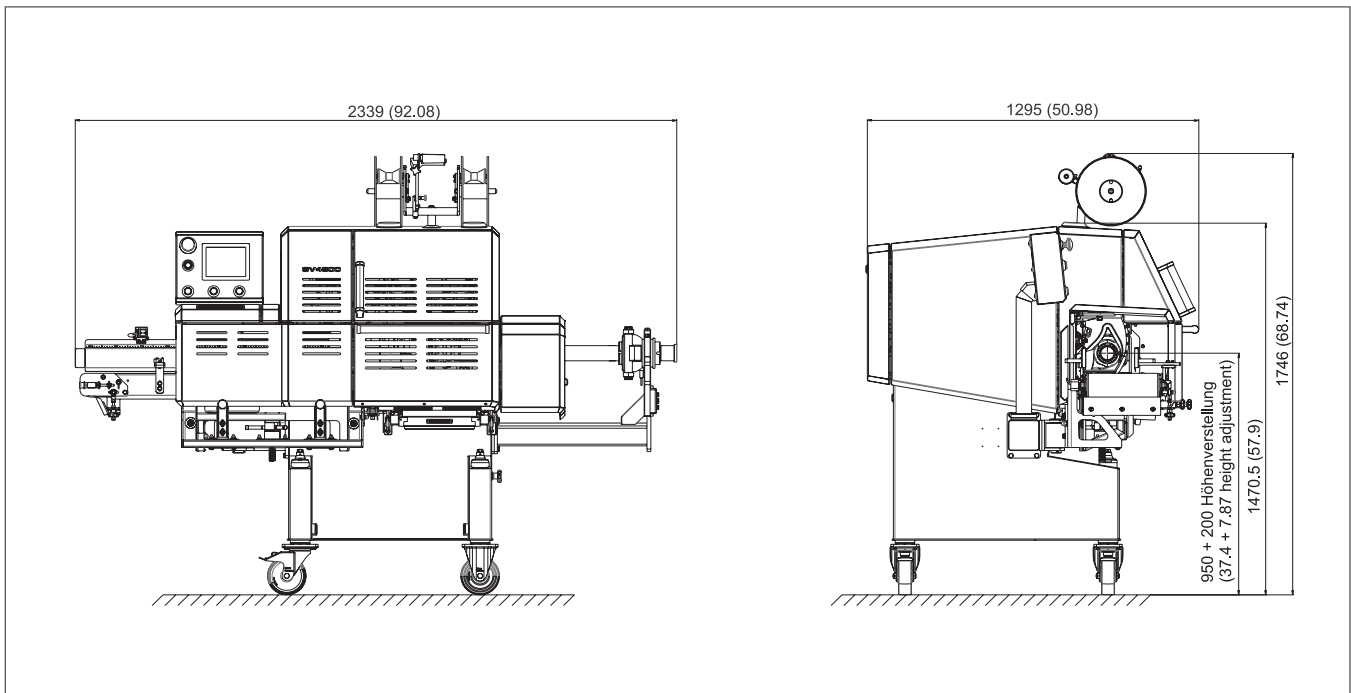

Maße in mm (Zoll)

Breite:	2.339 mm (92,08")
Tiefe:	1.295 mm (50,98")
Höhe:	1.756 mm (69,13")
Anschlussspannung:	3x400 V, 50 oder 60 Hz
Absicherung:	2,8 kW
Schutzart:	IP69
Luftverbrauch:	0,39 m ³ /Takt
Druckluft:	6–7 bar (87–101 psi)
Kaliberbereich:	45–160 mm (2–6,3")
Taktzahl:	bis zu 120 Port./Min
Cliptyp:	E400 Serie / Z400 Serie
Gesamtspreizung:	250 mm
Schalldruckpegel:	75 L _{pA} [dB(A)] (nach EN ISO 11204)
Gewicht:	800 kg (1.763 lbs)



Das komplette System von einem Hersteller: Clipmaschinen, Clips und Schlaufen

JBT PROTEIN PROCESSING

SECONDARY

BRINE PREPARATION | HOMOGENIZATION | INJECTION
 INJECTION & RETURN MILLING | MACERATION | MASSAGING | TENDERIZATION
 X-RAY TECHNOLOGY | AUTOMATED TRAY LOADING

FURTHER

WEIGHING | PORTIONING/TRIMMING | COATING | FRYING & FILTRATION | PROOFING
 COOKING | COOLING | CHILLING | FREEZING | REFRIGERATION | CLIPPING & PACKAGING
 SOLUTIONS | X-RAY TECHNOLOGY | HIGH-PRESSURE PROCESSING (HPP)



North America
 TIPPER TIE, Inc.
 2000 Lufkin Road
 Apex, NC 27539 USA
 Tel. +1 919 362 8811
 Fax +1 919 362 4839
 iTipperTie@jbt.com

Europe
 TIPPER TIE TECHNOPACK GmbH
 Wilhelm-Bergner-Strasse 9a
 21509 Glinde/Germany
 Tel. +49 40 72 77 04 0
 Fax +49 40 72 77 04 100
 infoDE@jbt.com

Latin America
 JBT
 Máq. Equip. Ind. Ltda.
 Av. Eng. Camilo Dinucci 4605
 14808-900 Araraquara
 São Paulo
 Brazil
 Phone +55 16 3301 2000
 latinamericainfo@jbt.com



We're with you, right down the line.™

tippertie.com | jbt.com