

FAMÍLIA READYGo™ JUICE



READYGo JUICE SJE



READYGo JUICE DJE



READYGo JUICE MJE

Família READYGo™ JUICE: as Extratoras Cítricas da JBT em um Skid Compacto.

A Família READYGo™ JUICE foi desenvolvida para processar de maneira eficiente todas as frutas cítricas, tais como laranjas, limões, grapefruit, tangerinas, limas e limas doces, tudo isso em um skid compacto.

Nossa família de produtos READYGo JUICE oferece soluções compactas para processamento de frutas cítricas com sistemas montados em skids com configurações de uma, duas ou mais extratoras. Cada sistema recebe a fruta de um sistema de alimentação. O equipamento também é capaz de se adaptar aos seus requisitos de processamento e ao layout da sua fábrica, o que o torna adequado para processar desde frutas pré-selecionadas até frutas de tamanhos variados (depois de higienizada em uma lavadora de escovas). O sistema também é capaz de transportar o suco até um pasteurizador, quando se deseja um produto de shelf-life reduzido, ou até um tanque de armazenamento para processamento posterior.

Os sistemas READYGo JUICE podem ser integrados a diversos outros sistemas em sua planta, tais como transmissores de nível, pasteurizadores, sistemas de envasamento, etc.

Cada sistema READYGo JUICE é projetado e fabricado com o alto nível de rigorosidade da JBT e a sua qualidade é comparável aos nossos sistemas customizados de alta capacidade de processamento.

Entrega Mais Rápida

- Menor tempo e custo de instalação
- Menos complicações e necessidade de coordenação
- Menos problemas na instalação - Completamente testado em nossa fábrica antes do despacho

Modular

- O READYGo JUICE SJE acomoda uma extratora de suco cítrico JBT*
- O READYGo JUICE DJE acomoda duas extratoras de suco cítrico JBT*
- O READYGo JUICE MJE pode acomodar até seis extratoras de suco cítrico JBT*

Expansível

- Pode ser acoplado a outros produtos da família READYGo
 - » READYGo d-LIMONENE 33*
 - » READYGo PULPWASH
 - » READYGo CICLONE

* Em contrato de locação separado.

Flexível

- Recebimento de frutas customizado - Bins, caixas, caminhões, etc.
- Diversas formas para lavagem da fruta - Lavadora de escovas JBT, Lavadora de Alta Pressão, etc.
- Soluções para seleção de frutas sob medida
- Soluções para classificação de frutas sob medida

Características

- Sistema de Extração de Suco completo e independente
- Requerimento simples de utilidades: ar, água, soda cáustica e eletricidade
- Dispositivos de partida e VSDs independentes
- Requer pouco espaço na fábrica
- Montagem simples e fácil instalação.
- Superfícies de contato com o produto em aço AISI 316
- Pronto para transporte em container, para instalação em qualquer lugar.

Benefícios

- Custo significativamente mais baixo do que o de uma instalação de extração de suco tradicional e customizada
- Proporciona a mesma alta qualidade das instalações tradicionais JBT
- Pode-se alternar o tipo de fruta processada com uma simples troca do conjunto de copos da extratora
- O operador da sala de sucos pode controlar e limpar o sistema; não são necessários custos adicionais com mão de obra
- Pode ser facilmente complementado com opcionais
- O sistema foi projetado para interconectar suas operações com os sinais de controle fornecidos pelo cliente (como elevador, bomba de suco, etc.)

Opcionais Disponíveis

- Linha de Recepção
- Esteira para Resíduos
- Finisher (Filtro) de Suco
- Recuperação de Óleo
- Classificador por Tamanho (Sizer) no MJE



Da fruta fresca ao suco refrigerado

READYGo JUICE SJE

O READYGo JUICE SJE é a solução perfeita para se iniciar uma pequena produção de **sucos frescos de qualidade** para distribuição em cadeia fria em supermercados, hotéis e restaurantes. Devido à sua pequena capacidade produtiva, de no máximo 3 t/h, o READYGo JUICE pode ser instalado em qualquer lugar do mundo (Dubai, Paris, Londres) para atender ao mercado local. O suco fresco é armazenado em um tanque refrigerado e agitado enquanto as cascas são coletadas em um bin de descarte.

Facilmente Expansível

- Baixo investimento inicial
- Facilmente expansível para 2 extratoras (READYGo JUICE DJE)
- Pode-se adicionar um sistema de refinamento de suco



READYGo JUICE SJE

Especificações Aproximadas – READYGo JUICE SJE

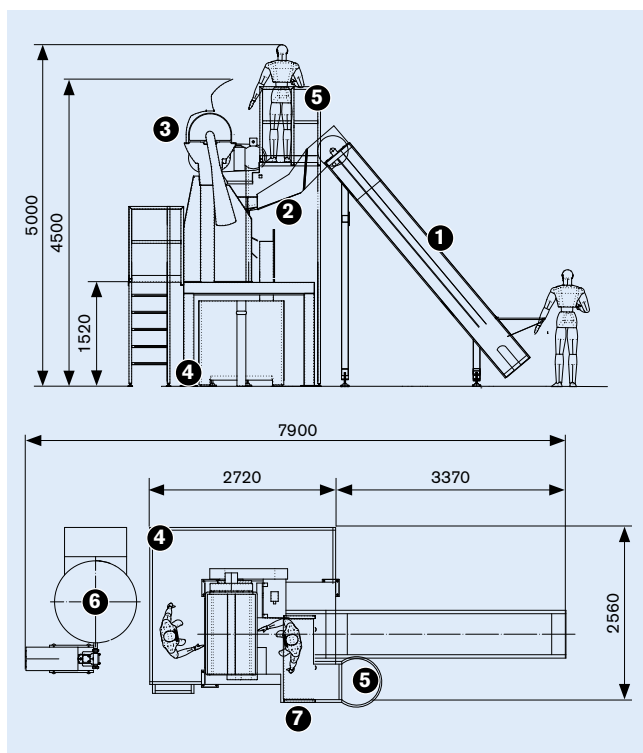

1. Elevador de Taliscas
2. Distribuidor de Frutas
3. Extratora de Suco Cítrico
4. Plataforma para as Extratoras
5. Plataforma de segurança para manutenção
6. Tanque coletor de suco refrigerado
7. Painel de Controle

ESPECIFICAÇÕES

CAPACIDADE	Alimentação de fruta: até 3t/h (*) Rendimento de Suco: até 1.500 l/h (*) coletado em um tanque refrigerado com agitação capaz de abaixar a temperatura do suco em até 5° C.
AR	2 Ncm/h a 6 bar
ELETRICIDADE	20kW

(*) A capacidade mecânica da extratora é de 500 frutas por minuto. A produção por hora é fortemente afetada pela eficiência da linha, dimensões da fruta, variedade, qualidade, estágio de maturação e condições de armazenamento da fruta, que são condições fora do controle da JBT.

READYGo JUICE DJE

O READYGo JUICE DJE possui características similares ao SJE, mas com capacidade para extrair até 6 t/h de frutas cítricas pois comporta duas extratoras de suco. O READYGo JUICE DJE é uma excelente solução tanto para produtores de suco fresco quanto suco concentrado.

Especificações Aproximadas - READYGo JUICE DJE

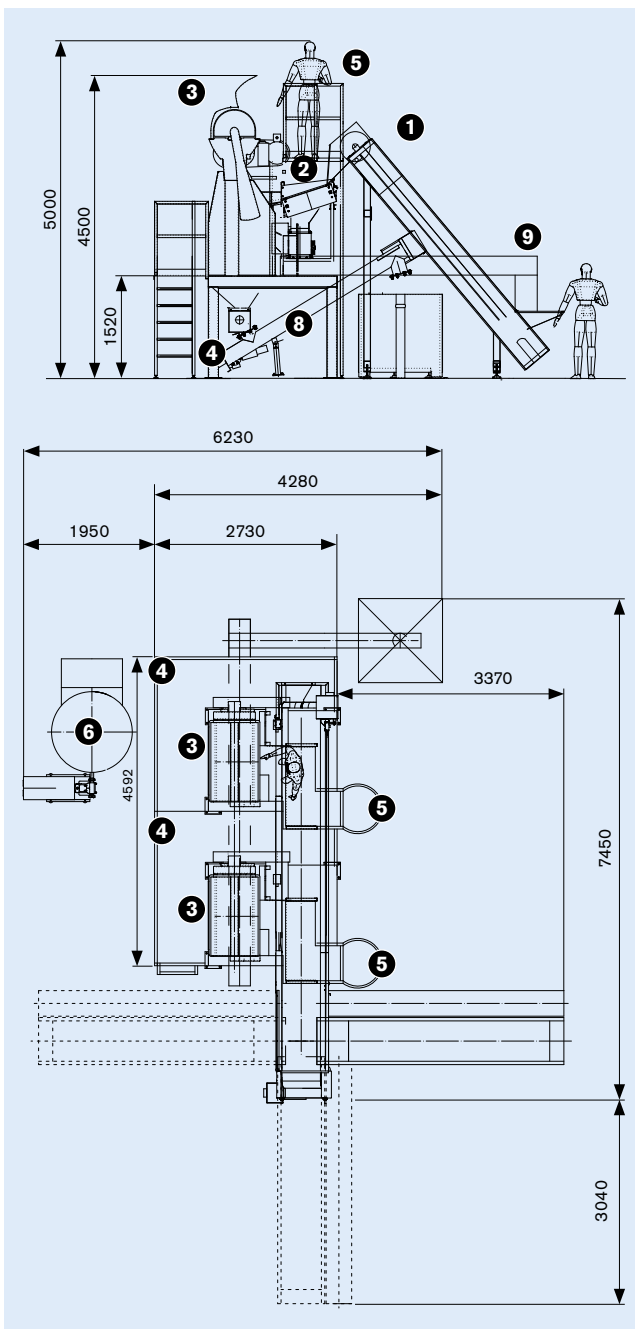

1. Elevador de Taliscas
2. Esteira Alimentadora Inclinada
3. Extratora de Suco Cítrico
4. Plataforma para as Extratoras
5. Plataforma de segurança para manutenção
6. Tanque coletor de suco refrigerado com bomba
7. Painel de Controle
8. Rosca coletora de resíduos
9. Esteira de retorno

ESPECIFICAÇÕES

CAPACIDADE Alimentação de fruta: até 6t/h (*)
Rendimento de Suco: até 3.000 l/h (*) coletado em um tanque refrigerado com agitação capaz de abaixar a temperatura do suco em até 3° C.

AR 3 Ncm/h a 6 bar

ELETRICIDADE 38kW

(*) A capacidade mecânica da extratora é de 500 frutas por minuto. A produção por hora é fortemente afetada pela eficiência da linha, dimensões da fruta, variedade, qualidade, estágio de maturação e condições de armazenamento da fruta, que são condições fora do controle da JBT.



READYGo JUICE DJE

Módulos READYGo JUICE MJE

READYGo JUICE MJE é o maior sistema em escala "pré-industrial" capaz de extrair de 9 a 20 t/h de frutas cítricas. O READYGo JUICE MJE processa de 4.000 a 10.000 l/h de suco de alta qualidade e coleta em um tanque com boma, enquanto as cascas são coletadas em um transportador de rosca.

- Módulo Básico - 3 Posições para Extratoras
 - » CIP Integrado - Sistema CIP pré-instalado
 - » Transportador de rosca opcional para coleta de resíduos para recuperação de óleo
 - » Correia alimentadora inclinada (Feed Belt) de 30 polegadas (design com correia dupla, capaz de operar nos dois lados)
 - » 2 tanques de suco de 450L (1 para o suco primário e outro para o suco após a filtração)
 - » 2 bombas centrífugas (dimensionadas para 6 extratoras)
 - » Soquete para a instalação de um Finisher
 - » Painel de controle touchscreen para controle start/stop e nível de tanques
- Módulo de Expansão - 1 Extratora Adicional
 - » Adiciona um soquete para uma extratora adicional
 - » Inclui componentes acessórios como rosca transportadora, correia transportadora inclinada, retorno, comportas, calhas, etc.



Opcionais Disponíveis

- Recuperação de óleo
- Finisher de suco
- Finisher de Óleo
- Classificador por tamanho (sizer)

READYGo JUICE MJE

Especificações Aproximadas do READYGo JUICE MJE (4 Extratoras)

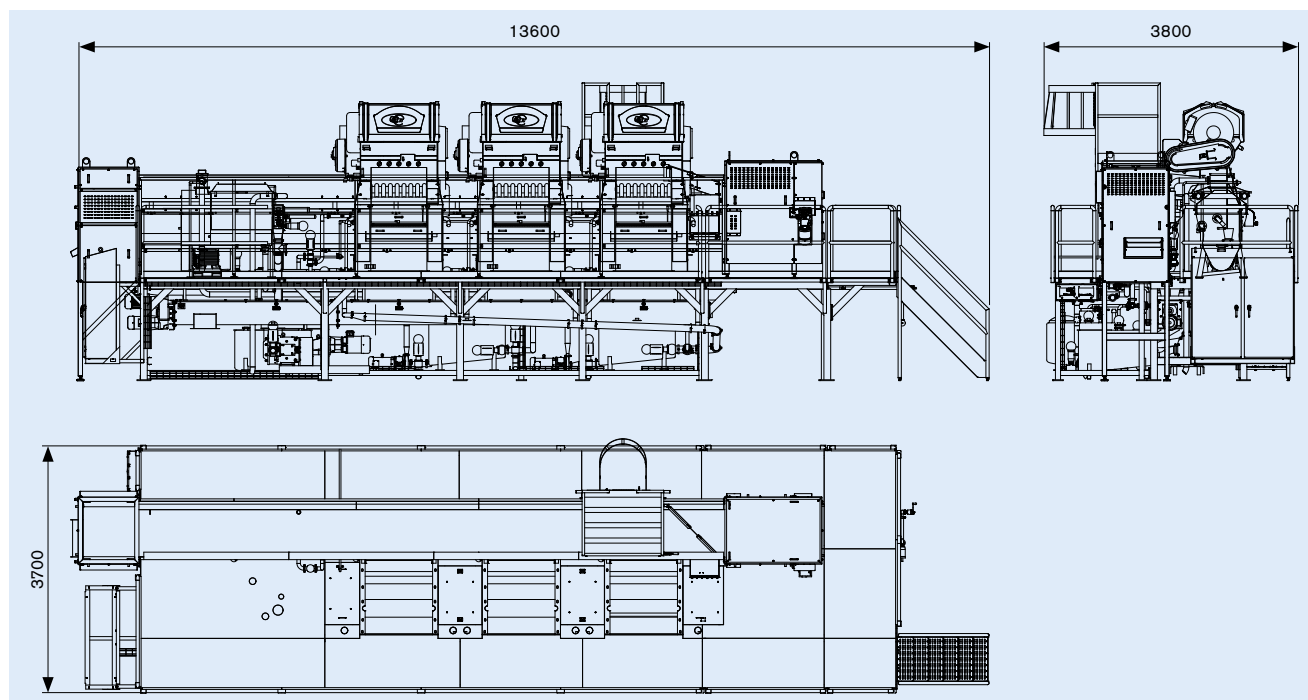

Opcional: Linha de recebimento complementar ao READYGo JUICE

Esse sistema faz o recebimento da fruta em bins e lhe permite classificar e lavar a fruta antes da extração de suco. A limpeza da fruta utilizando a lavadora e detergente da JBT permitem:

- Remoção de resíduos de pesticida da casca
- Controle de contaminação microbiana
- Eliminação de defeitos da casca
- Redução da carga bacteriana no suco final
- Aumento do shelf life

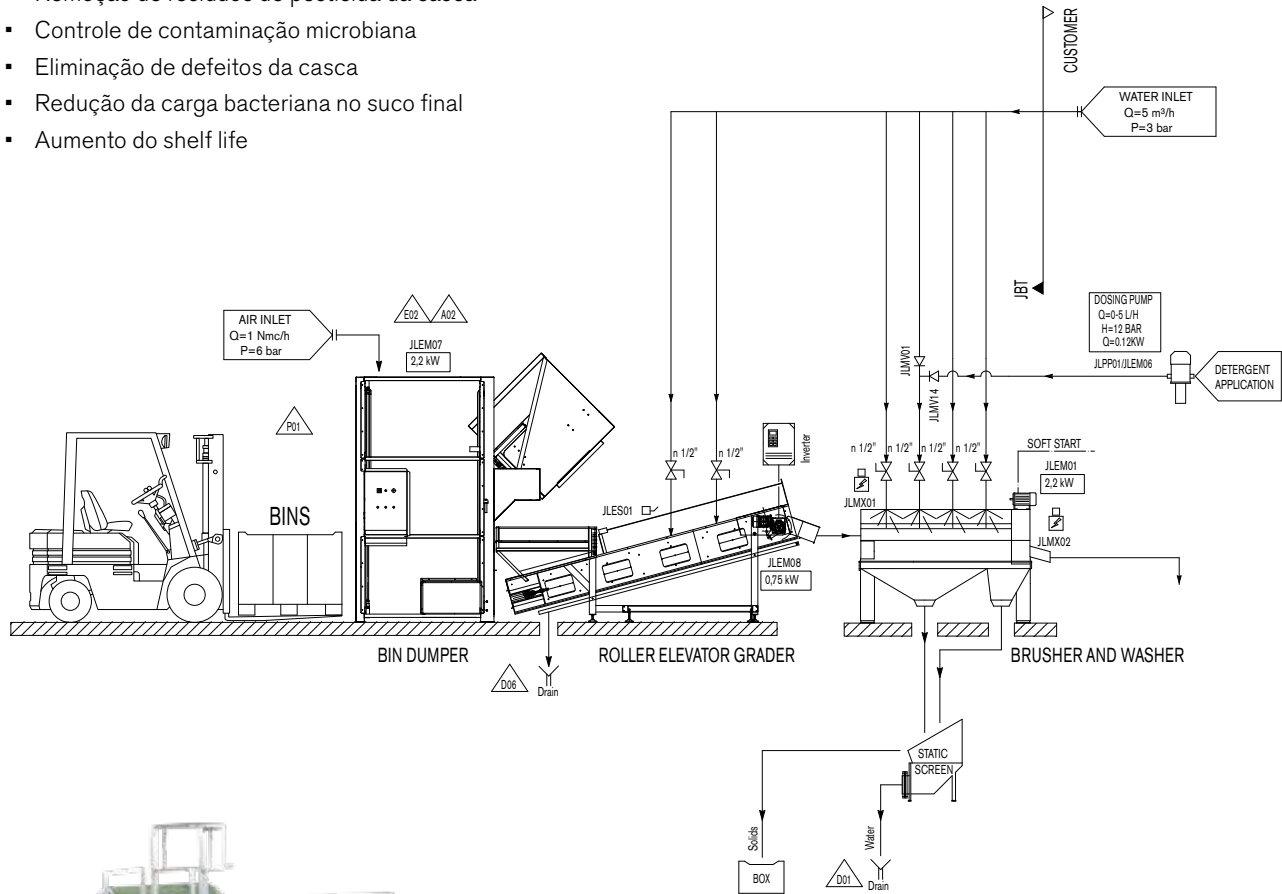

Opcional: Sistema de filtragem

Esse opcional é comportado pelo READYGo JUICE DJE e garante mais flexibilidade à produção de suco:

- Separa e elimina defeitos (pontos escuros, sementes embriônicas, pequenos pedaços de casca)
- Ajusta a quantidade de polpa no suco final de acordo com a demanda do consumidor

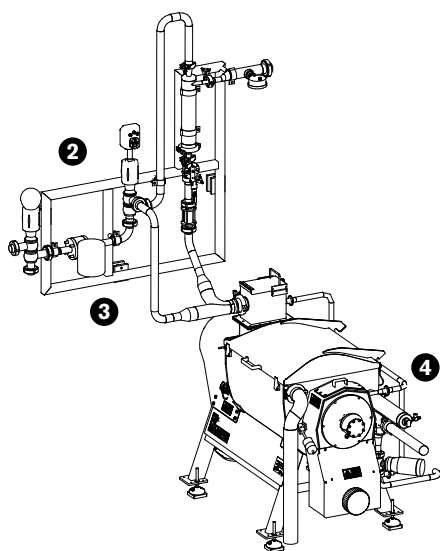

1. Tanque coletor de suco primário de 1000 litros com bomba de lóbulos
2. Sistema de ciclone para limpeza de polpa
3. Sistema modificador de válvulas para ajuste da quantidade de polpa no suco
4. Finisher para separação de defeitos
5. Tanque de suco refinado de 1000 litros com bomba de lóbulos
6. Bomba de alta pressão para limpeza da tela do finisher
7. Sistema CIP
8. Painel de controle PLC

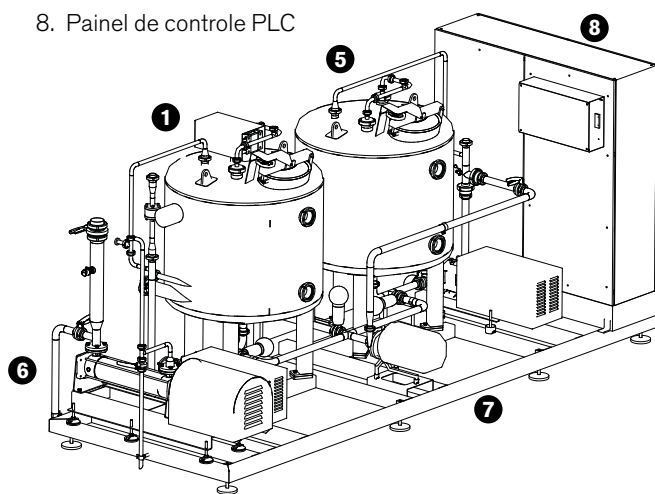

Especificações Aproximadas

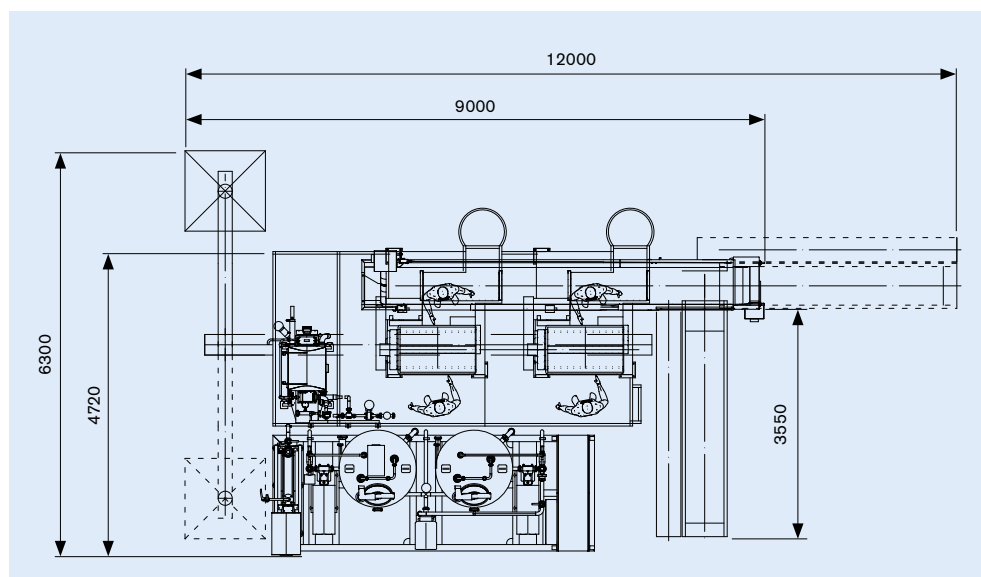

Suco polposo com polpa decantada e flutuante



Suco refinado somente com polpa decantada

COUNT ON JBT TO HELP PROTECT YOUR INVESTMENT

JBT's greatest value in PRoCARE® services comes from preventing unexpected costs through smart, purposeful, and timely maintenance based on unmatched knowledge and expertise. PRoCARE service packages are offered as a maintenance agreement in various service levels, depending on your production and cost management requirements.



JBT DIVERSIFIED FOOD & HEALTH

FRESH PRODUCE TECHNOLOGIES | FRESH-CUT, ROBOTICS, STEAMING | FRUIT AND VEGETABLE PROCESSING | SECONDARY PROCESSING | ASEPTIC SYSTEMS | FILLING AND CLOSING | IN-CONTAINER STERILIZING | TRAY SEALING | SECONDARY PACKAGING | HIGH-PRESSURE PROCESSING | POWDER PROCESSING | TUNA PROCESSING

OUR BRANDS



FranRica™



Europe

John Bean Technologies SpA
Via Mantova 63/A
43122 Parma
Italy
Phone: +39 0521 908 411
Fax: +39 0521 460 897

John Bean Technologies NV
Breedstraat 3
9100 Sint-Niklaas
Belgium
Phone: +32 3 780 1211
Fax: +32 3 777 7955

John Bean Technologies Foodtech Spain S.L.
Autovía A-2, Km 34,400 - Edificio 1 y 3
28805 Alcala de Henares
Madrid, Spain
Phone: +34 91 304 0045
Fax: +34 91 327 5003

Latin America

JBT de México S de RL de CV
Camino Real a San Andrés Cholula No. 2612
Col. San Bernardino Tlaxcalancingo
72820 San Andrés Cholula, Puebla
México
Phone: +52 222 329 4902
Fax: +52 222 329 4903

North America

John Bean Technologies Corporation
400 Fairway Avenue
Lakeland, FL 33801
USA
Phone: +1 863 683 5411
Fax: +1 863 680 3672

John Bean Technologies Corporation
2300 Industrial Avenue
Madera CA 93639
USA
Phone: +1 559 661 3200
Fax: +1 559 661 3156

South America

John Bean Technologies Máq.
e Equip. Ind. Ltda.
Av. Eng Camilo Dinucci 4605
14808-900 Araraquara, São Paulo
Brazil
Phone: +55 16 3301 2000
Fax: +55 16 3301 2144

Asia Pacific

John Bean Technologies (Shanghai) Co., Ltd.
Room 1908, Hongwell International Plaza,
1600 West Zhongshan Road,
Xuhui District, Shanghai 200235,
PRC
Phone: +86 21 3339 1588
Fax: +86 21 3339 1599

John Bean Technologies (Thailand) Ltd.
No. 2525 FYI Center Building 2, 9th Floor
Unit No. 2/901-2/903, Rama IV Road
Klongtoei, Bangkok 10110
Thailand
Phone: +66 (0) 2257 4000
infoasia-jbtfoodtech@jbt.com

South Africa

John Bean Technologies (Pty) Ltd.
Koper Street
Brackenfell
Cape Town, South Africa 7560
Phone: +27 21 982 1130
Fax: +27 21 982 1136



We're with you, right down the line.™

hello@jbt.com | jbt.com

