



TIPPER TIE™

SVF1800

Automatischer Doppelclipper



Langlebigkeit auf industriellem Niveau in einer einfachen, wirtschaftlichen und effizienten Gesamtlösung.

TIPPER TIE SVF1800

Automatischer Doppelclipper

Einsatzgebiet

Der SVF1800 ist die ideale Lösung für Verarbeitungsunternehmen, die einen kostengünstigen automatischen Doppelclipper benötigen, der saubere Wurstenden produziert. Dank der robusten Konstruktion und der bewährten Cliptechnik – Merkmale der Marke TIPPER TIE – wird auf einfache Art eine zuverlässige Produktion über den gesamten Einsatz erzielt.

Das System ist auch eine perfekte Wahl für Unternehmen, die Produkte mit größeren Kalibern produzieren. Der SVF1800 verschließt alle Kunststoff-, Faser- und Collagendärme in einer breiten Auswahl an Kalibern von 35 mm bis 140 mm. Der einfache Wechsel zu einer anderen Clipteilung – 15 mm/18 mm – erhöht die Vielseitigkeit des Kaliberbereichs und ermöglicht einen individuellen Einsatz.

Der robuste SVF1800 lässt sich an alle handelsüblichen Füllmaschinen anschließen und produziert Einzel-, Ketten- und Ringwürste in präzise verschlossenen Portionen, ohne Brätückstände in den Wurstenden. Er kann auch zur Verpackung von Konditoreihalbfabrikaten, Käse, Suppen und Non-Food-Produkten eingesetzt werden.

Technologie

Der sichere Clipverschluss wird durch einen belastbaren, kurvengetriebenen, feststehenden Clipkopf erzielt. Um Maschinenschäden durch unsachgemäße Bedienung zu vermeiden, ermittelt das System genau die Motorüberlastung,

die durch eine Überschreitung des eingestellten Grenzwertes der Clipverschlusskraft entsteht. In der Folge wird das Sicherheitssystem ausgelöst und die Maschine gestoppt. Dies erfolgt ohne den Einsatz externer Sensoren oder Kabel.

Der SVF1800, einschließlich aller Antriebshebel, ist aus langlebigem Edelstahl gefertigt. Alle Elemente der Kurvensteuerung sowie Wulstkurven, die den Clipverschlusshebel bewegen, sorgen für eine lange Lebensdauer des SVF1800 bei minimalem Verschleiß.

Die Touchscreen-Technologie ermöglicht die manuelle Steuerung der Clipkurve zu Wartungszwecken und den schnellen Abruf der Parameter für Messer- und Werkzeugwechsel sowie für die Reinigungsstellung. Einfache Schmierung durch gut erreichbare Schmierpunkte möglich.

Steuerung

Durch die nutzerfreundliche Einrichtung und Konfiguration des Betriebssystems kann der Zugriff auf wichtige Funktionen mithilfe klarer graphischer Visualisierung und Volltext erfolgen, der in vielen Landessprachen angezeigt werden kann. Sowohl der wartungsfreie Servoantrieb als auch die SPS-Steuerung werden über den Touchscreen bedient.

Hygienisches Design

Der SVF1800 enthält die neuesten Konstruktionselemente, die ein Höchstmaß an Gesamtservice und Wartungsfreundlichkeit bieten. Aufgrund der glatten, rostfreien Oberflächen ohne Schrau-



benköpfe oder Schmutzecken, der um 3° geneigten horizontalen Flächen und der IP65 klassifizierten Bauteile ist eine schnelle und gründliche Reinigung möglich. Geschlossene Abdeckungen schützen Ventile, Antrieb und Steuerungen vor Wasser und Schmutz.

Ausstattungsvarianten

- Bandschlaufenzubringer BSZ 105-2
- Funktion: Doppelclip/Einzelclip
- Fadenspender für Ringware
- Längenportionierung mechanisch und optisch
- Darmbremsanbindung manuell oder geführt
- Clip-Codierung
- Pneumatische Darmbremse für empfindliche Därme
- Darmerkennung
- Standfüße oder Fahrwerk wählbar

Vorteile

- Bewährte Clipsicherheit durch bekannte Hochleistungsclipstechnologie
- Spreizverdränger sorgt für saubere Wurstenden
- Ergonomisches, kompaktes Design für hohen Bedienungskomfort
- Touchscreen-Steuerung mit Rezeptspeicherung für schnellen Produktwechsel

- Clipkurvenverstellung über Touchscreen
- Messer-, Werkzeugwechsel und Reinigungsstellung über Touchscreen abrufbar
- Einfacher Umbau auf eine andere Teilung durch Click-Clip-Vorschub
- Elektronische Clipverschlusskraftüberwachung ohne externe Sensoren
- Uneingeschränkter Zugang für Service und Wartung für maximale Betriebszeit
- Hygienische Reinigung durch glatte, abgewinkelte Oberflächen
- Vier Geschwindigkeitsstufen plus Durchlauf für höchste Produktivität



SVF1800 Technische Daten

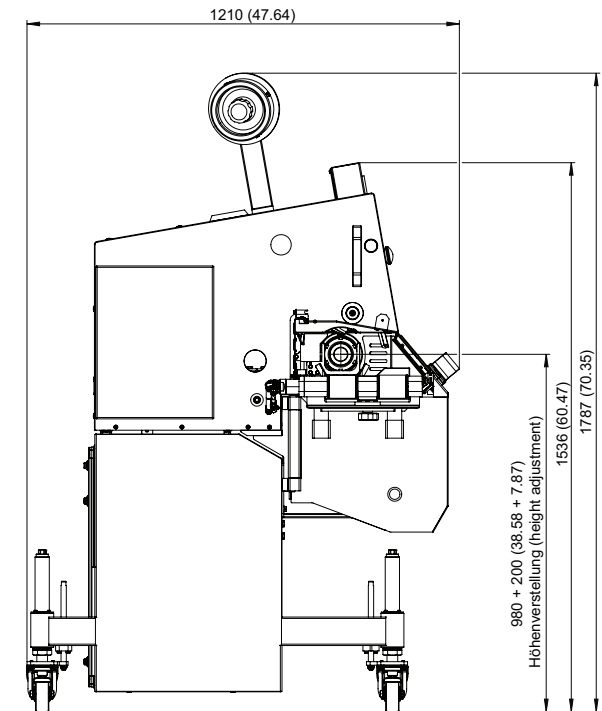
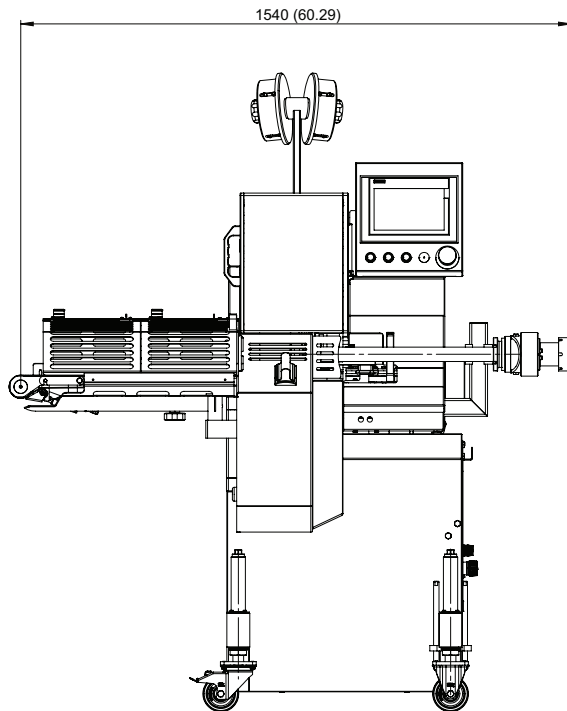

SVF1800	
Breite:	1.540 mm (60,29")
Tiefe:	1.210 mm (47,64")
Höhe:	1.787 mm (70,35")
Anschlussspannung:	3x 400-480V/50 Hz oder 60 Hz 3x 200-240V/50 Hz oder 60 Hz
Anschlussleistung:	5.5 kW
Schutzart:	IP65
Luftverbrauch:	0,23 m3/Takt
Druckluft:	6-7 bar (87-101 psi)
Kaliberbereich:	35-140 mm (1,4-5,5")
Taktzahl:	bis zu 130 Port./Min im Durchlauf
Werkzeuge:	18er und 15er Teilung
Schalldruckpegel:	LpA = 75dB(A) (nach EN ISO 11204)
Gewicht:	450 kg (992 lbs)

JBT PROTEIN PROCESSING

SECONDARY

BRINE PREPARATION | HOMOGENIZATION | INJECTION
INJECTION & RETURN MILLING | MACERATION | MASSAGING | TENDERIZATION
X-RAY TECHNOLOGY | AUTOMATED TRAY LOADING

FURTHER

WEIGHING | PORTIONING/TRIMMING | COATING | FRYING & FILTRATION | PROOFING
COOKING | COOLING | CHILLING | FREEZING | REFRIGERATION | CLIPPING & PACKAGING
SOLUTIONS | X-RAY TECHNOLOGY | HIGH-PRESSURE PROCESSING (HPP)



North America

TIPPER TIE, Inc.
2000 Lufkin Road
Apex, NC 27539 USA
Tel. +1 919 362 8811
Fax +1 919 362 4839
TipperTie@jbt.com

Europe

TIPPER TIE TECHNOPACK GmbH
Wilhelm-Bergner-Strasse 9a
21509 Glinde/Germany
Tel. +49 40 72 77 04 0
Fax +49 40 72 77 04 100
infoDE@jbt.com

Latin America

JBT
Máq. Equip. Ind. Ltda.
Av. Eng. Camilo Dinucci 4605
14808-900 Araraquara
São Paulo
Brazil
Phone +55 16 3301 2000
latinamericainfo@jbt.com



We're with you, right down the line.™

tipper.com | jbt.com