

DESHUESADORA Y PELADORA DE MUSLOS DE PAVO

Núm. de modelo CFS-TSK-1

Soluciones Sencillas | *para una industria compleja*

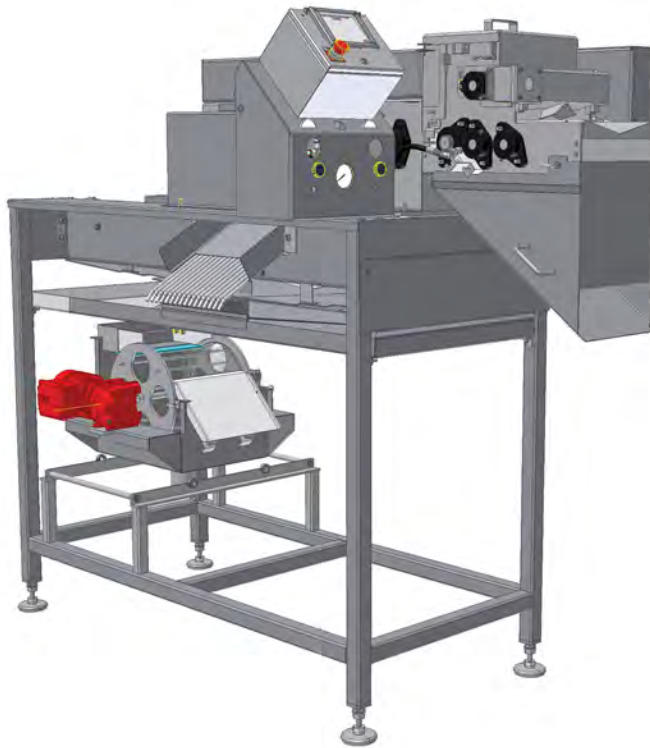

La unidad CFS-TSK-1 está diseñada para retirar eficientemente la carne y la piel de los muslos de pavo utilizando nuestros patentados conceptos de peladora sin cuchillas y los métodos de deshuesado por chorro de agua a alta presión.

Nuestras unidades serie CFS producen un filete abierto listo para cortarse, y nuestro método de deshuesado por chorro de agua se ha empleado con éxito en la industria avícola estadounidense durante más de una década.

Al requerir un solo operador para cargar el producto, las deshuesadoras PRIME constituyen una solución de deshuesado de alto rendimiento que ahorra mano de obra y garantiza sus ganancias.

- MAYOR RENDIMIENTO DE DESHUESADO Y AHORRO DE TRABAJO MANUAL

- FILETES DE CARNE LISTOS PARA SU PROCESAMIENTO POSTERIOR

- CONSISTENCIA Y RENDIMIENTO INIGUALABLES



Trabajamos estrechamente con nuestros clientes y los ayudamos a diseñar y personalizar nuestros sistemas de equipos para brindarle a usted la solución más eficiente, segura y rentable según sus requisitos de producción.

Desde bandas transportadoras para transferencia de productos, bandas transportadoras de prensa, estaciones de corte personalizadas hasta sistemas de reutilización de agua, contamos con el conocimiento y la experiencia para ofrecerle la mejor solución posible para el próximo proyecto en su planta.



Prime Equipment Group, Inc.
2000 E. Fulton St. - Columbus, OH 43205 U.S.A.
T: 614.253.8590 - F: 614.253.6966

www.PrimeEquipmentGroup.com - Sales@PrimeEquipmentGroup.com

DESHUESADORA Y PELADORA DE MUSLOS DE PAVO

Núm. de modelo CFS-TSK-1

Soluciones Sencillas | para una industria compleja

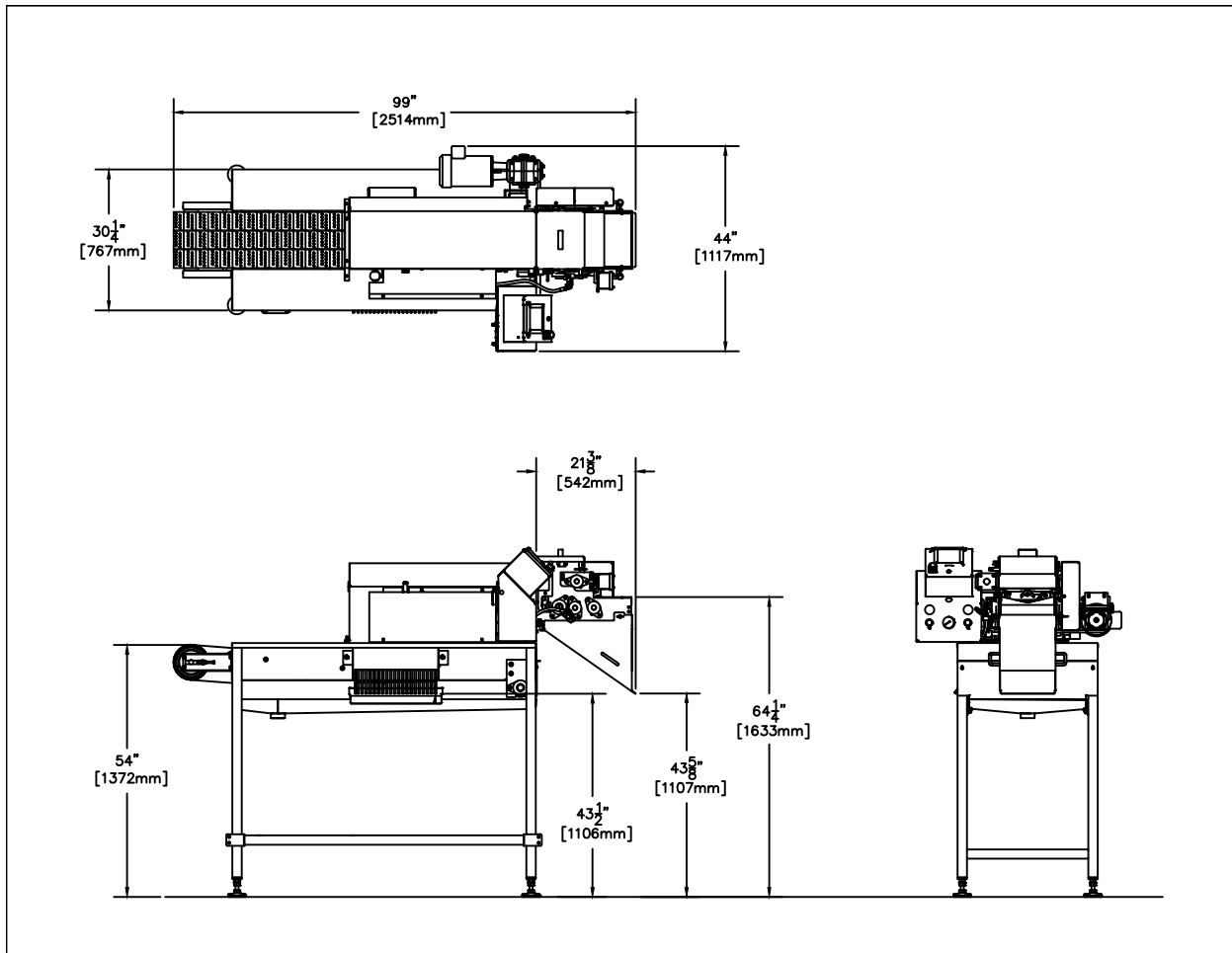

ESPECIFICACIONES TÉCNICAS

TASAS DE PRODUCCIÓN

Requisitos eléctricos:	(1) 2 hp, (1) 0.18 hp; 480 V, trifásico, 60 Hz, 80 amperios	Muslos de pavo (hembra):	Hasta 45 por minuto
Requisitos de agua:	(1) conexión de 2.5"; 14.0 GPM (52.99 LPM); 40 lb/pulg2 mín.	Muslos de pavo (macho):	Hasta 35 por minuto
Requisitos de aire:	100 lb/pulg2 mínimas; seco, mantenido		
Requisitos de bomba:	(1) 40 hp; 480 V, 60 Hz		
Peso neto:	Unidad base: 1,500 lb (680 kg)	¡Envíenos un correo electrónico para obtener una disposición de muestra!	
	Acople de bomba Hammelmann: 600 lb (272 kg)		

NOTA: Las especificaciones y las tasas mostradas son estándar al momento de la publicación.



Prime Equipment Group, Inc.
2000 E. Fulton St. - Columbus, OH 43205 U.S.A.
T: 614.253.8590 - F: 614.253.6966

www.PrimeEquipmentGroup.com - Sales@PrimeEquipmentGroup.com