

Lavadora por Alta Presión Freshgard®

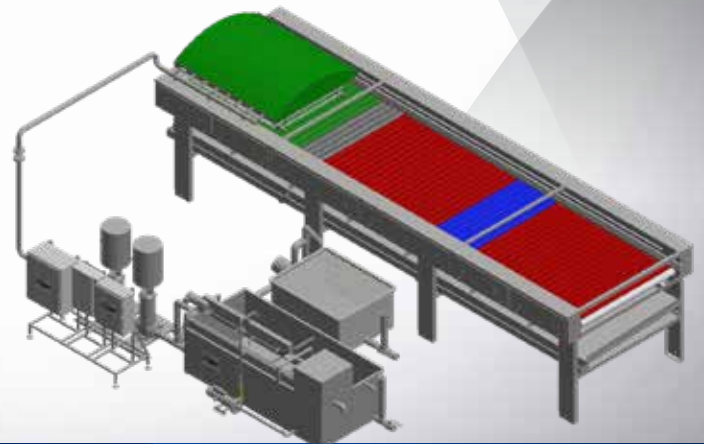

Limpieza general y eliminación de defectos de cáscara para cítricos y aguacates.

Esta innovación patentada de JBT se considera uno de los avances tecnológicos más importantes de los últimos 20 años para productores y empacadores. Las lavadoras por Alta Presión Freshgard® son una referencia de la industria y están disponibles en una variedad de modelos que ofrecen una amplia gama de presiones para una variedad de aplicaciones.

Características y Ventajas

- Eliminar hongos
- Elimina los defectos de la cáscara sin dañar la fruta
- Aumenta el rendimiento de la fruta
- Efectividad comprobada: más de 20 años en el mercado
- Sistema de reciclaje de agua para reducir el consumo
- Presión ajustable para adaptarse a la condición de la fruta
- Sistema de filtración de agua totalmente automatizado
- Diseño innovador con mantenimiento reducido.
- Dosificación automática de desinfectante opcional
- Se puede montar en una mesa existente
- Soporte técnico de JBT para la optimización de la operación

ESPECIFICACIONES

REQUISITOS ELÉCTRICOS 480 VAC, trifásico, 75-150 AMPS
(los modelos de exportación variarán)

PRESIÓN DEL AGUA 150-450 PSI (Dependiendo del Modelo)

ENTRADA DE AGUA 15-20 litros por minuto

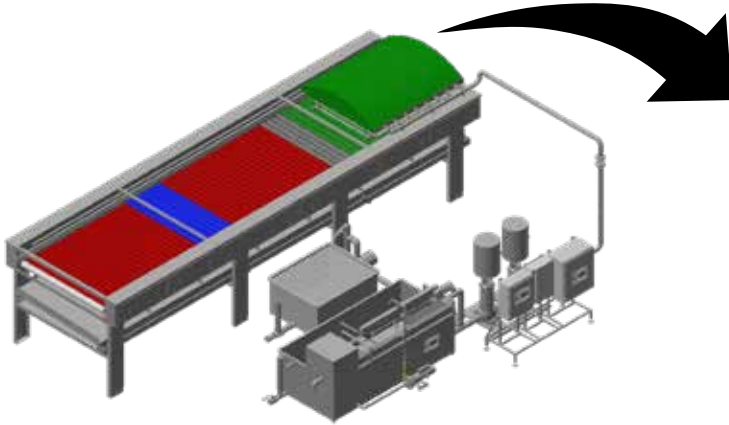

Mesa de lavado con cepillos no incluida*

Para obtener información adicional sobre la lavadora de alta presión Freshgard® y otros equipos de pos cosecha de cítricos, comuníquese con su representante de ventas de JBT.

COUNT ON JBT TO HELP PROTECT YOUR INVESTMENT

JBT's greatest value in PRoCARE® services comes from preventing unexpected costs through smart, purposeful, and timely maintenance based on unmatched knowledge and expertise. PRoCARE service packages are offered as a maintenance agreement in various service levels, depending on your production and cost management requirements.



JBT LIQUID FOODS

FRESH PRODUCE TECHNOLOGIES | FRESH-CUT, ROBOTICS, STEAMING | FRUIT AND VEGETABLE PROCESSING | SECONDARY PROCESSING | ASEPTIC SYSTEMS | FILLING AND CLOSING | IN-CONTAINER STERILIZING | TRAY SEALING | HIGH-PRESSURE PROCESSING | POWDER PROCESSING | TUNA PROCESSING

OUR BRANDS



JBT Corporation

1660 Iowa Avenue
Suite 100
Riverside, CA 92507
USA
Phone: +1 951 222 2300
Fax: +1 951 788 1761
fptinfo@jbt.com

JBT Corporation

400 Fairway Avenue
Lakeland, FL 33801
USA
Phone: +1 863 683 5411
Fax: +1 863 680 3672

JBT Corporation

9829 W. Legacy Avenue
Visalia, CA 93291
USA
Phone: +1 559 651 8300
Fax: +1 559 651 2029
citrus.info@jbt.com

JBT Corporation

3206 Industrial 33rd St.
Fort Pierce, FL 34946
USA
Phone: +1 772 461 5471
Fax: +1 772 464 078

JBT Corporation

2007 Ahtanum Road
Yakima, WA 98903
USA
Phone: +1 509 952 8802
Fax: +1 509 457 4837

John Bean Technologies Máq. e Equip. Ind. Ltda.

Av. Eng. Camilo Dinucci, 4605
14808-900 - II Distr. Industrial
Araraquara - Brasil
Phone: +55 16 3301 2000
latinamerica.info@jbt.com

John Bean Technologies Chile Limitada

Tenderini 85, 31 Santiago
Región Metropolitana de Santiago,
Chile
Phone: +56 9 7930 6913
latinamerica.info@jbt.com

John Bean Technologies Argentina SRL

Av. Francisco de Aguirre, 581
San Miguel de Tucumán
Código Postal: T4001FUF
Phone: +54 0381 4533812
latinamerica.info@jbt.com

John Bean Technologies De México, S. De R.L. De C.V.

Camino Real a San Andrés
Cholula No. 2612
Col. San Bernardino Tlaxcalancingo
San Andrés Cholula, Puebla
CP 72820 México
Phone: +52 222 329 4902
Fax: +52 222 329 4903 ext 109



We're with you, right down the line.™

jbtproducesolutions.com | jbt.com

